



Umbau der vorh. Hinterachse des Fahrgestelles auf

LUFTFEDERUNG

- Zusatzachse 2250 kg mit Scheibenbremse und Luftfederung
- Bremskomponenten vom Fahrzeughersteller (MB-VW) (Ersatzteilbeschaffung über Vertragswerkstatt)
- Feststellbremse auf der 3. Achse
- Marken-Bereifung 205/75 R16C, Stahlräder 6,5 J X 16
- Option 3. Achse als Liftachse mit Anfahrhilfe
- Gleichstrom Kolbenkompressor 12V mit Sicherheitsventil
- Tüv Abnahme inkl. Gutachten
- Parametrierung/Datenabgleich Fahrzeughersteller

Wilhelm Wellmeyer  Fahrzeugbau
GmbH & Co. KG

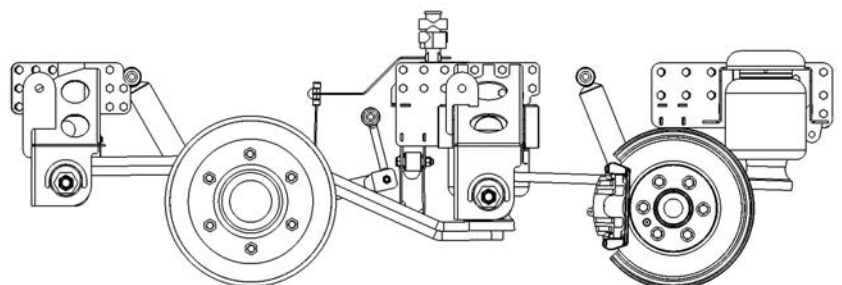

max. 3500 kg

max. 2250 kg

FAHRGESTELLE ALS EINZELKABINE ODER MIT DOPPELKABINE ERHÄLTlich:



MERCEDES SPRINTER
MAN TGE
VW CRAFTER

ZUSATZACHSE MIT SCHEIBENBREMSE

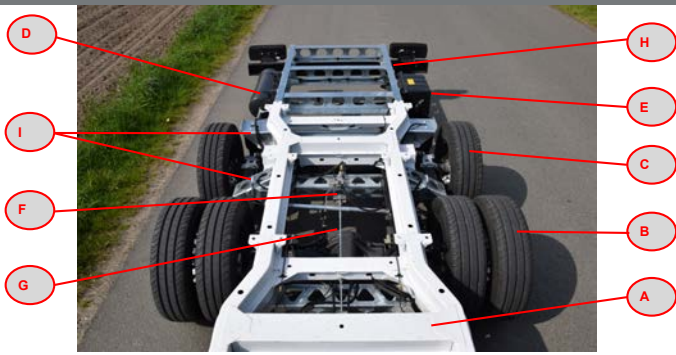

- A Fahrzeugrahmen
- B Achse 2 (Antriebsachse)
- C Achse 3 (Zusatzachse)
- D Vorratsbehälter 20 ltr.
- E Kompressor Einheit
- F Luftfedervertil
- G Handbremsgestänge
- H Rahmenverlängerung
- I Luftfederbälge

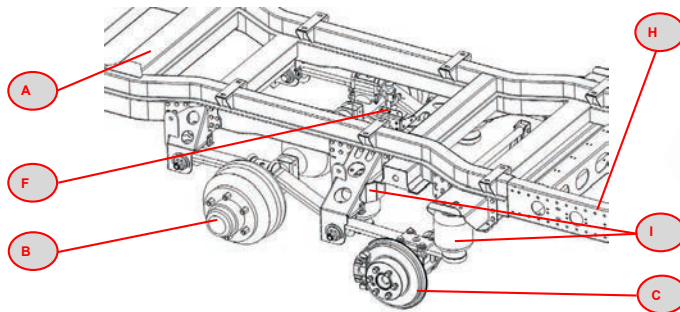

Lager und Bremsen Komponenten
3. Achse (Liftachse)
Original Fahrzeug-Hersteller

LUFTFEDERUNG UMBAU AUFLASTUNG 7,49 TO

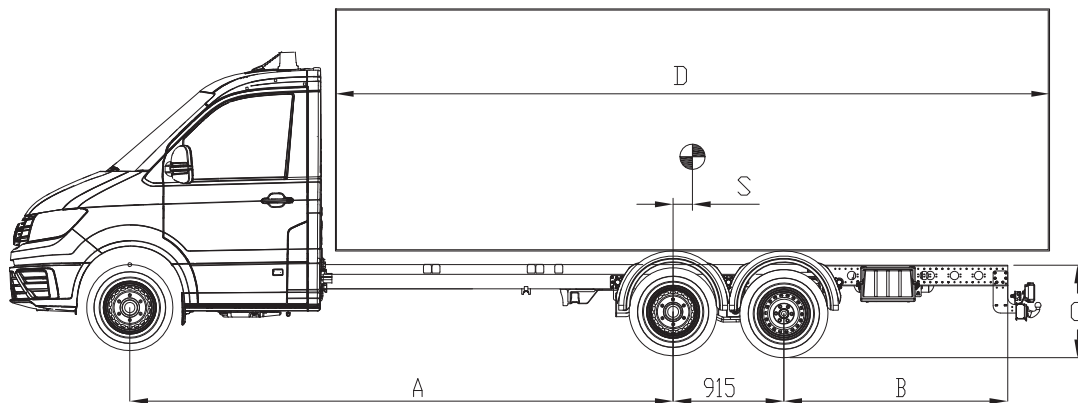

Technische Daten

Hersteller / Typ		Mercedes Benz - Sprinter			MAN-TGE	VW-Crafter		
Abmessung		Einzelkabine		DOKA	Einzelkabine		DOKA	
Radstand	A	mm	3665	4325	4325	3640	4490	4490
Überhang	B	mm	1450	1850	1300	1350	2150	1400
Rahmenhöhe	C	mm	740	740	740	740	740	740
Aufbaulänge ⁽¹⁾	D	mm	bis 4800	bis 5900	bis 4500	bis 4600	bis 5900	bis 4500
Gewichte								
1. Achse		kg	2000			2200		
2. Achse		kg	3500			3500		
3. Achse		kg	2250			2250		
Zul. Gesamtgewicht ⁽²⁾		kg	7490			7490		
Zuggesamtgewicht ⁽³⁾		kg	8000			8000		
Anhängelast ⁽⁴⁾		kg	3500			3500		
Stützlast		kg	750			750		

1- Standard, Sonderlängen auf Anfrage. 2 - Abhängig vom Zuggesamtgewicht. 3 - Voraussetzung Fahrzeug CODE vom Fahrgestell mitbestellen. 4 - Voraussetzung Fahrzeug CODE vom Fahrgestell mitbestellen. Einschränkungen bei Automatikgetriebe.



Wilhelm Wellmeyer  **Fahrzeugbau**
GmbH & Co. KG

Gewerbepark
Auf der Wittenburg 88
49196 Bad Laer

Telefon 0 54 24/29 75-0
www.wellmeyer.de
info@wellmeyer.de